

CUADRO DE MANDO BIOS1

Cuadro de mando programable para cancelas correderas

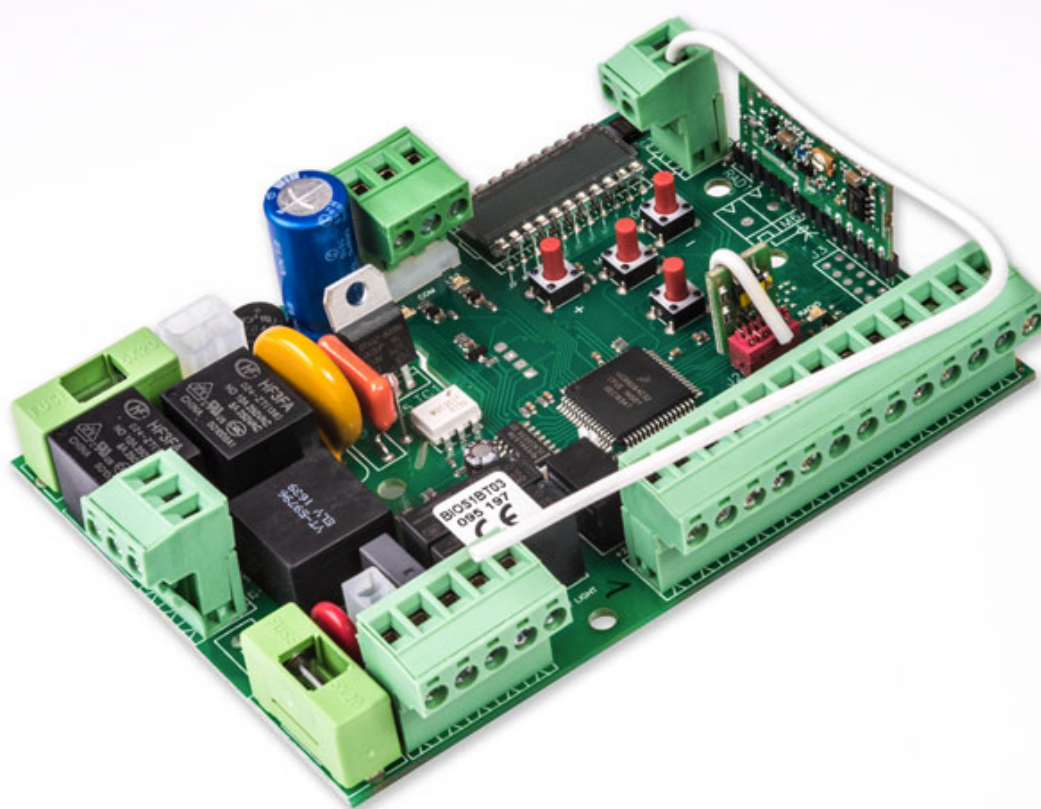

Guía para la instalación



1. Introducción

La central de mando BIOS1 es indicada para la instalación de 1 motor 230 Vac con potencia máxima de 700W. El cuadro de mando permite una regulación precisa de la fuerza de empuje y de la sensibilidad. La central puede memorizar hasta 8000 mandos con la memoria externa con la función paso a paso, apertura parcial, abre y cierra. Además, tiene una entrada para las fotocélulas interna y externa, banda (resistiva o 8k2), posibilidad de conectar pulsadores para el paso a paso, la apertura parcial, abre, cierre y el stop. Las salidas comprenden una luz intermitente de 230 Vac, luz de cortesía/zona/luz indicadora cancela abierta, alimentación accesorios 24 Vdc.



**PRECAUCION: NO INSTALAR EL CUADRO DE MANDO SIN ANTES HABER LEIDO LAS INSTRUCCIONES !!!
LA INSTALACION DEBE REALIZARSE SOLO POR PERSONAL CALIFICADO**

Asegurarse de haber montado los finales de carrera eléctricos y haberlos regulados correctamente

2. Configuración

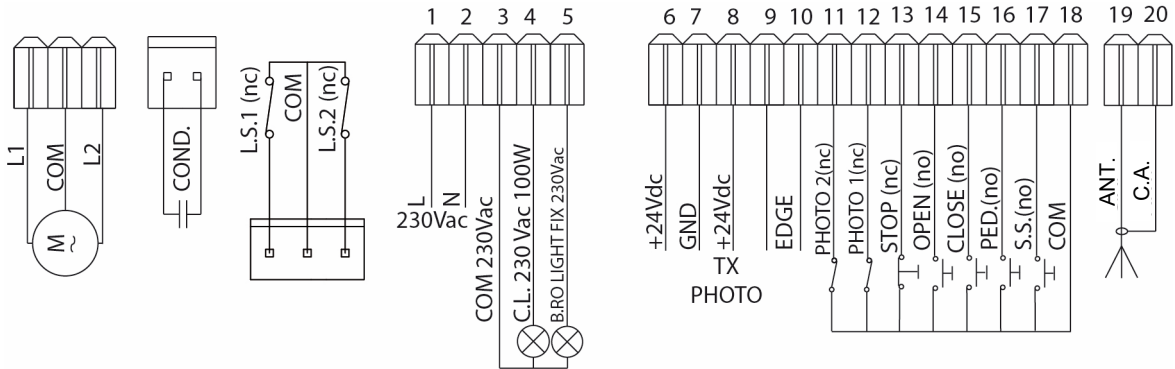
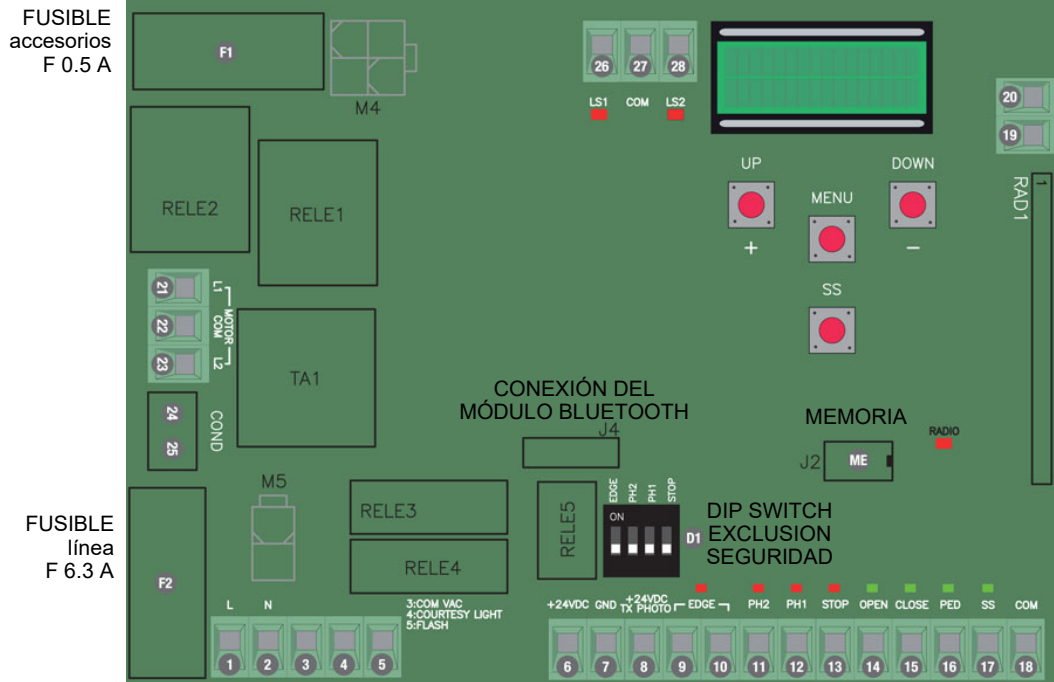

3. Conexiones

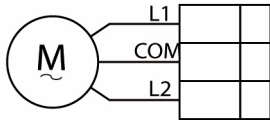

SALIDA MOTOR

Conectar el **común** del motor al borne COM motor de la centralita.
Conectar la **fase 1** del motor al borne L1 de la centralita.
Conectar la **fase 2** del motor al borne L2 de la centralita.

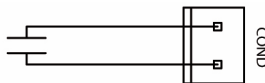
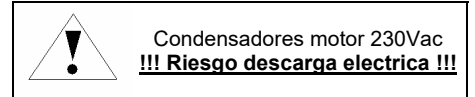

CONDENSADOR

Conectar el condensador entre los bornes COND de la centralita.

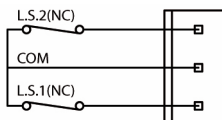

FINAL DE CARRERA

Conectar los contactos **NORMALMENTE CERRADOS** de los finales de carrera a la centralita

Durante el aprendizaje la centralita reconoce automáticamente el final de carrera de apertura y cierre

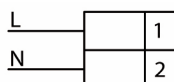
**ALIMENTACION**

Conectar el cable de alimentación entre los bornes 1 y 2 de la centralita.

Alimentación 230 Vac 50Hz

No conectar la tarjeta directamente a la red eléctrica pero preveer de un dispositivo que asegure la desconexión omnipolar de la alimentación de la centralita.

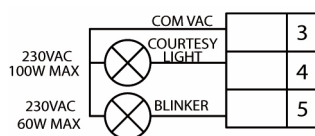
**SALIDA LUZ DE CORTESIA**

Conectar el cable de alimentación entre los bornes 3 y 4 de la centralita, 230Vac 100W MAX.

Se puede iluminar la zona de acción del automatismo durante cada movimiento. El funcionamiento de la luz auxiliar es gestionado en el menú avanzado *FCD*.

SALIDA LUZ INTERMITENTE

Conectar el cable de alimentación entre los bornes 3 y 5 de la centralita.

Utilizar una luz intermitente sin autodesello 230Vac 60W MAX

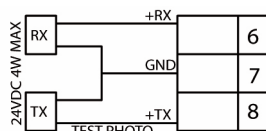
**ALIMENTACION FOTOCELULAS**

Conectar el **borne 6** de la centralita al **borne +** de alimentación del receptor de las fotocélulas. Conectar el **borne 7** de la centralita al **borne -** de alimentación del receptor y del transmisor de las fotocélulas.

El test fotocélulas es habilitado en el menú avanzado *EPH*.

ATENCIÓN: la centralita suministra una tensión de 24 Vdc y puede suministrar una potencia máxima de 4W.

Conectar el **borne 8** de la centralita al **borne +** de alimentación del transmisor de las fotocélulas.

Para el test banda conectar el dispositivo de test de la banda sobre los pin de alimentación del TX (test activo con señal lógico bajo 0Vdc.) Hacer referencia al manual de la banda en uso.

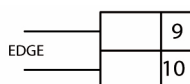
**ENTRADA BANDA**

Conectar los contactos de la banda de seguridad entre los bornes 9 y 10

Seleccionar el tipo de banda utilizada (mecánica o bien 8K2) a través del menú *Edi*, la gestión del funcionamiento desde el menú *Ed*.

En caso de no uso llevar el DIP EDGE en ON.

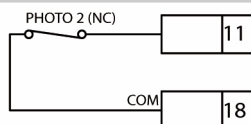
**ENTRADA FOTOCELULA DE APERTURA**

Conectar el contacto **NORMALMENTE CERRADO** de la fotocélula (PHOTO 2) entre los bornes 11 y 18 de la centralita.

El funcionamiento de la fotocélula de apertura puede ser modificado al interno del menú *PH2*.

En caso de no uso llevar el DIP PH2 en ON.

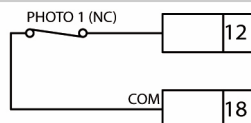
**ENTRADA FOTOCELULA DE CERRADO**

Conectar el contacto **NORMALMENTE CERRADO** de la fotocélula (PHOTO 1) entre los bornes 12 y 18 de la centralita.

El funcionamiento de la fotocélula de cierre puede ser modificado al interno del menú *5PH*.

En caso de no uso llevar el DIP PH1 en ON.

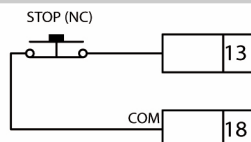
**ENTRADA STOP**

Conectar el contacto **NORMALMENTE CERRADO** del STOP entre los bornes 13 y 18 de la centralita.

En caso de no uso llevar el DIP STOP en ON.

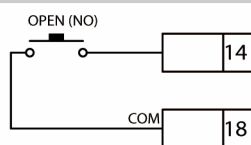
**ENTRADA ABRE**

Conectar el pulsador OPEN entre los bornes 14 y 18 de la centralita.

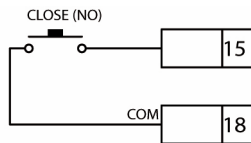
**ENTRADA CIERRA**

Conectar el pulsador CLOSE entre los bornes 15 y 18 de la centralita.

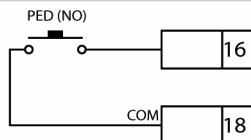
**ENTRADA APERTURA PARCIAL**

Conectar el pulsador PED entre los bornes 16 y 18 de la centralita.

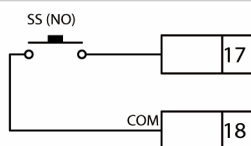
**ENTRADA PASO PASO (SS)**

Conectar el pulsador SS entre los bornes 17 y 18 de la centralita.

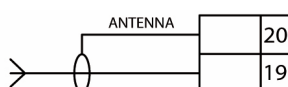
**ANTENA**

Conectar el cable de señal de la antena al borne 19 y la tierra de la antena al borne 20 de la centralita.

La presencia de partes metálicas o de humedad en los muros podría tener influencias negativas en el alcance del sistema, por lo tanto se aconseja evitar el posicionamiento de la antena receptora y/o los mandos en proximidad de objetos metálicos voluminosos, cerca al suelo o de la tierra.

4. Aprendizaje mandos

4.1 Aprendizaje de un mando

La primer tecla memorizada realiza la función de PASO PASO (apertura y cierre de la cancela), la segunda tecla la función de apertura parcial, la tercer tecla la función OPEN y la cuarta CLOSE.

La central sale de la modalidad aprendizaje si luego 10 segundos no recibe una nueva tecla o mando.

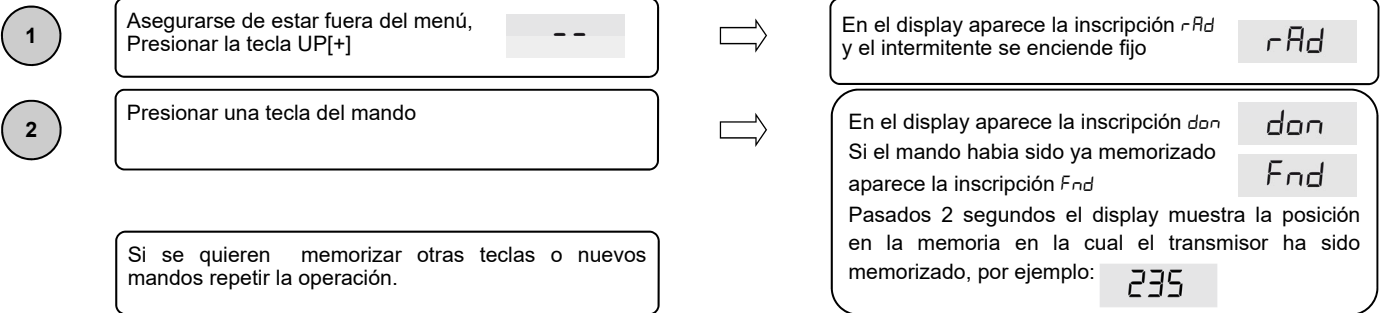

4.2 Aprendizaje con la tecla escondida de un mando ya memorizado

Con la tecla escondida de un mando es posible entrar en modalidad aprendizaje para memorizar otras teclas o nuevos mandos.

Con la cancela parada presionar con la ayuda de una grapa la tecla escondida de un mando ya memorizado, la centralita indica la entrada en aprendizaje con el encendido del intermitente, ahora es posible memorizar otras teclas una a la vez, o un nuevo mando.

4.3 Borrado de un único mando

Entrar en la modalidad aprendizaje con la tecla UP[+] o con la tecla escondida de un mando ya memorizado (ver 4.1 o 4.2).

Presionar contemporáneamente la tecla escondida y la tecla 1 del mando que se tiene que cancelar.

El intermitente destella 4 veces y en el display aparece la inscripción CLR

5 Aprendizaje recorrido

5.1 Aprendizaje recorrido facilitado (parámetro $L5I \neq P$)

Asegurarse de haber montado los topes eléctricos y de haberlos regulados correctamente

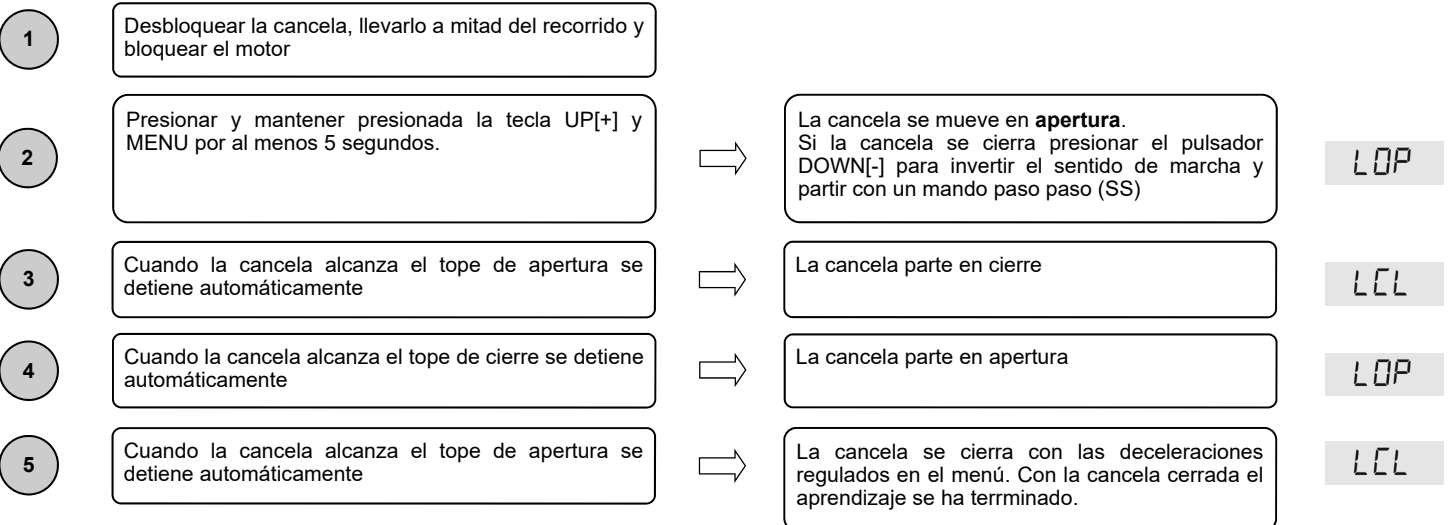

Cuidado: en el caso de intervención de un dispositivo de seguridad, el procedimiento se detiene y aparece en el display la palabra L--
Presionar la tecla Paso Paso para iniciar nuevamente el aprendizaje desde el punto 2.

5.2 Aprendizaje recorrido avanzado (parámetro $LSI = P$)

Asegurarse de haber montado los topes eléctricos y de haberlos correctamente regulados

En este procedimiento es necesario suministrar los puntos de inicio deceleración con un mando paso paso (SS).

1	Desbloquear la cancela, llevarlo a mitad recorrido y volver a bloquear el motor		
2	Presionar y mantener presionado los pulsadores UP [+] y MENU por al menos 5 segundos.	⇒	La cancela se mueve en apertura . Si la cancela se cierra presionar el pulsador DOWN[-] para invertir el sentido de marcha y recomenzar con un mando paso paso (SS)
3	Cuando la cancela alcanza el tope de apertura se detiene automáticamente	⇒	La cancela parte en cierre
4	Cuando la cancela alcanza la posición de inicio deceleración suministrar un mando paso paso (SS)	⇒	La cancela prosigue con velocidad reducida
5	Cuando la cancela alcanza el tope de cierre se detiene automáticamente	⇒	La cancela parte en apertura
6	Cuando la cancela alcanza la posición de inicio deceleración suministrar un mando paso paso (SS)	⇒	La cancela prosigue con velocidad reducida
7	Cuando la cancela alcanza el tope de apertura se detiene automáticamente	⇒	La cancela se cierra con las deceleraciones reguladas durante el aprendizaje. Con la cancela cerrada el aprendizaje se ha terminado.

Cuidado: en el caso de intervención de un dispositivo de seguridad, el procedimiento se detiene y aparece en el display la palabra Presionar la tecla Paso Paso para iniciar nuevamente el aprendizaje desde el punto 2.

L--

6. Menú

Entrada en los menú:

Para entrar en el menú base mantener presionada la tecla MENU por al menos un segundo

Para entrar en el menú avanzado mantener presionada la tecla MENU por al menos 5 segundos

Navegación en los menú:

Es posible pasar entre las voces de menú utilizando las teclas UP[+] y DOWN[-], para modificar el parámetro mantener presionada la tecla MENU por al menos 1 seg. hasta que el valor no inicie a destellar, a este punto liberar la tecla, usar las teclas UP[+] y DOWN[-] par modificar el parámetro al fin presionar MENU por al menos 1seg. para memorizar las modificaciones.

Para salir de un menú es suficiente una breve presión de la tecla MENU.

Ej. Menú base

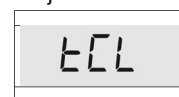

Ej. Menú avanzado

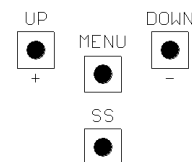
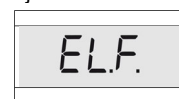

6.1 Menú base:

MENU	DESCRIPCION	VALORES REGULABLES min-max	DEFAULT	UNIDAD
tcl	Tiempo cerradura automática (0 = deshabilitado)	0-900	0	s
ttr	Tiempo cerradura luego tránsito (0 = deshabilitado 100 = sensibilidad máxima)	0-30	0	s
SEI	Sensibilidad sobre obstáculo (0 = deshabilitado)	0-100	0	%
tr9	Fuerza motor (par en régimen)	10-100	100	%
SSL	Modalidad deceleración 0 = lenta 1 = veloz	0-1	0	
Sb5	Configuración SS 0 = normal (AP-ST-CH-ST-AP-ST...) 1 = alternado STOP (AP-ST-CH-AP-ST-CH...) 2 = alternado (AP-CH-AP-CH...) 3 = comunitario - timer 4 = comunitario con cerradura inmediata	0-4	0	
blt	Comportamiento luego black out 0 = ninguna acción, la cancela permanece parada 1 = cierre	0-1	0	
* SSt	Soft start (partida lenta) 0 = deshabilitado 1 = habilitado	0-1	0	
* L5I	Amplitud deceleración P = personalizado de aprendizaje 0...100% = porcentual del recorrido	0-100	15	%
SLr	Amplitud rampa de desaceleración: 0 = desactivada 1: 9 = duración rampa	0-9	5	



***ATENCIÓN!**

Se aconseja la desconexión de las deceleraciones y donde es posible utilizar la función "soft start".

6.2 Menú avanzado:

MENU	DESCRIPCION	VALORES REGULA- BLES min-max	DEFAULT	UNI- DAD
<i>SId</i>	Primer acoplamiento entre dispositivo Bluetooth y central			
<i>ELF.</i>	Tiempo de activación electrofreno 0 = deshabilitado 1 - 100 = habilitado	0-100	0	x0.01 s
<i>SPh</i>	Comportamiento PHOTO1 en partida desde cerrado 0 = Verificar PHOTO1 1 = la cancela abre también con PHOTO1 empujada	0-1	1	
<i>Ph2.</i>	Comportamiento PHOTO2 0 = Habilitada sea en apertura que en cierre AP/CH 1 =Habilitada solo en apertura AP	0-1	0	
<i>tPh</i>	Test fotodispositivos 0 = deshabilitado 1 = habilitado PHOTO1 2 = habilitado PHOTO2 3 = habilitado PHOTO1 y PHOTO2	0-3	0	
<i>Edi.</i>	Tipología banda 0 = contacto (NC) 1 = resistiva (8k2)	0-1	0	
<i>iEd</i>	Modalidad intervención banda 0= interviene solo en cierre con inversión del movimiento 1 = detiene el automatismo (sea en apertura que en cierre) y librar el obstáculo (breve inversión)	0-1	0	
<i>tEd</i>	Test banda 0 = deshabilitado 1 = habilitado	0-1	0	
<i>LPa</i>	Apertura parcial	0-100	30	%
<i>tPC.</i>	Tiempo cerradura automática desde apertura parcial (0 = deshabilitado)	0-900	20	s
<i>FPr.</i>	Configuración salida luz intermitente 0 = Fija 1 = Intermitente	0-1	1	
<i>tPr.</i>	Tiempo predestello (0 = deshabilitado)	0-10	0	s
<i>FCY.</i>	Configuración luz de cortesía 0 = Al final de la maniobra encendida por tiempo TCY 1 = Encendida si la cancela no está cerrada + duración TCY 2 = Encendida si el timer luz de cortesía (TCY) no vencido 3 = Luz indicadora cancela abierta on/off 4 = Luz indicadora cancela abierta luz intermitente proporcional	0-4	0	
<i>tCY.</i>	Tiempo duración luz de cortesía	0-900	0	s
<i>dEA</i>	Hombre presente 0 = deshabilitado 1 = habilitado	0-1	0	
<i>SEr.</i>	Umbral ciclos solicitada asistencia. Alcanzado el umbral regulado los ciclos sucesivos seran realizados con destellos veloces (solo si <i>FPr</i> es activo). (0 = deshabilitado)	0-100	0	x1000 ciclos
<i>SEF.</i>	Habilitación al destello para solicitud asistencia (función realizada solo con la cancela cerrada). 0 = deshabilitado 1 = habilitado	0-1	0	
<i>trS.</i>	Visualización posición de memoria individual del transmisor	0-999		
<i>trC.</i>	Anulación individual de un transmisor	0-999		
<i>dEF.</i>	Reposición de los valores de default. Entrar para modificar el parámetro y luego tener presionada la tecla MENU, aparece una cuenta hacia atrás y termina con la inscripción <i>dOn</i>			
<i>trF.</i>	Cancelación de todos los mandos. Entrar para modificar el parámetro y luego tener presionada la tecla MENU, aparece una cuenta hacia atrás y termina con la inscripción <i>dOn</i>			

6.3 Descripción menú:

6.3.1 Menú base

ℓℓℓ Tiempo de cerradura automática

Activa con cancela parada en la posición de apertura total, la cancela se cierra luego de haber esperado el tiempo ℓℓℓ. En esta fase el display muestra con el guión destellante, que en los últimos 10 segundos es sustituido de la cuenta hacia atrás. -ℓℓ

ℓℓr Tiempo de cerradura luego el tránsito

Si durante la apertura o en la partida de apertura el haz de las fotocélulas ha sido oscurecido y luego liberado, la cancela se cierra luego de haber esperado el tiempo ℓℓr una vez alcanzada la posición de apertura total, en esta fase el display muestra -ℓℓ con el guión destellante, que en los últimos 10 segundos es sustituido de la cuenta hacia atrás.

5Ei Sensibilidad sobre el obstáculo

Regular la sensibilidad sobre el obstáculo en modo de obtener un correcto funcionamiento del automatismo, interviniendo en caso de obstáculo para garantizar el movimiento también en las condiciones peores de funcionamiento (ej. invierno, endurecimiento de los motores debido al deterioro, etc). Se aconseja luego la regulación del parámetro realizar un movimiento completo de apertura y cierre antes de una intervención sobre el obstáculo. Intervenir en la sensibilidad sobre un obstáculo para la cancela e invierte brevemente el movimiento.

ℓr9 Fuerza motor

Regular el par suministrado del motor para asegurar el correcto funcionamiento del automatismo, es posible regular el porcentual de par de un mínimo de 10% a un máximo de 100%. Se aconseja luego la regulación del parámetro realizar un movimiento completo de apertura y cierre para controlar el correcto funcionamiento.

55ℓ Modalidad deceleración

La central dispone de 2 tipos de deceleración: uno standard y uno con velocidad y par más altos, apto para cancelas muy pesadas.

5b5 Configuración paso paso (SS)

- 5b5 = 0 Normal (AP-ST-CH-ST-AP-ST-CH-...)
Típico funcionamiento Step by Step. Durante el movimiento una presión de SS comporta la detención de la cancela.
- 5b5 = 1 Alternado STOP (AP-ST-CH-AP-ST-CH-...)
Funcionamiento alternado con STOP en apertura. Durante el movimiento de apertura una presión de SS comporta el paro de la cancela.
- 5b5 = 2 Alternado (AP-CH-AP-CH-...)
El usuario no tiene modo de parar la cancela con el mando de SS.
Enviando el mando SS se obtiene la inmediata inversión de la marcha.
- 5b5 = 3 Comunitaria – timer
El mando SS, si es presente, manda solo la apertura completa del automatismo. Si el mando persiste con la cancela abierta, se espera la liberación antes de iniciar la eventual temporización para la cerradura automática (si activa), una ulterior presión y liberación de un mando de Paso Paso en esta fase hace partir el timer de la cerradura automática.
- 5b5 = 4 Comunitaria con cerradura inmediata
Como comunitaria con timer (punto precedente) pero con la posibilidad de cerrar manualmente con un mando de paso-paso.

bℓℓ Comportamiento luego black out

Al reencendido de la tarjeta, luego de haber quitada la alimentación (black out), el comportamiento de la tarjeta es determinado por el parámetro bℓℓ del menú avanzado

- bℓℓ = 0 Ninguna acción – al reencendido la cancela permanece cerrada hasta la recepción de un mando usuario. El primer movimiento es en apertura con velocidad reducida.
- bℓℓ = 1 Cierre – la centralita, apenas reencendida, manda autonomamente un cierre con velocidad reducida.

* 55t Soft start

Cada desplazamiento inicia con par reducido. Apto para cancelas livianas.

* ℓ5i Amplitud deceleración

Con este parámetro es posible definir la amplitud de las deceleraciones y eventualmente su exclusión (ℓ5i = 0). En el caso se desee tener deceleraciones más precisas o diferentes para cada una de las direcciones/hojas, es posible regular el parámetro ℓ5i en P (personalizados) y realizar el aprendizaje recorrido y los puntos de inicio deceleración deseados.

5ℓr Amplitud rampa de deceleración

Con este parámetro se puede definir la amplitud de la rampa de desaceleración y, eventualmente, su exclusión (5ℓr = 0). Permite de realizar una desaceleración de la velocidad de cruce a la velocidad de ralentización, más o menos evidente en función de las exigencias de instalación.



***ATENCIÓN!**

Se aconseja la desconexión de las deceleraciones y donde es posible utilizar la función "soft start".

6.3.2 Menú avanzado

5l.d. Bluetooth

Voz del menú necesaria para el primer acoplamiento entre un dispositivo Android y la central de mando. Hacer referencia a la guía de aplicación Android para el procedimiento de conexión.

EL.F. Electrofreno

Breve inversión de marcha a par reducida para descargar la inercia de la cancela. La operación es efectuada con cada paro del motor hecha excepción para el caso de inversión inmediata.

5P.h. Modalidad de funcionamiento de la fotocélula de cierre PHOTO 1 desde posición de cierre

La fotocélula de cierre tiene el siguiente funcionamiento

- Cierre: inmediata inversión del movimiento
- Apertura desde punto intermedio: ninguna intervención
- Apertura desde cierre total:
 - ◆ 5P.h. = 0 la cancela non parte si PHOTO1 es ocupada
 - ◆ 5P.h. = 1 la cancela parte también si PHOTO1 es ocupada

Ph.2. Modalidad de funcionamiento de la fotocélula de apertura PHOTO 2

La fotocélula de apertura tiene el siguiente funcionamiento

- Apertura: para el movimiento de la cancela y espera que el haz sea liberado, entonces parte nuevamente en apertura.
- Cierre:
 - ◆ Ph.2. = 0 Para el movimiento de la cancela y espera que el haz sea liberado, entonces parte nuevamente en apertura
 - ◆ Ph.2. = 1 Ninguna intervención

EP.h. Test fotodispositivos

Habilitando la función se obtiene la verificación funcional de los fotodispositivos antes de cada movimiento que inicie con cancela parada. No se realiza con cambios rápidos de marcha. Hacer referencia al parágrafo 3.6 para la conexión correcto de los fotodispositivos.

Ed.i. Tipología banda

Son seleccionables dos tipologías de bandas:

- Ed.i. = 0 Mecánica con contacto normalmente cerrado
- Ed.i. = 1 Banda resistiva 8k2

Ed.d. Modalidad intervención banda

Para permitir la instalación de las bandas de seguridad en ambos frentes de marcha de la cancela, son disponibles dos modalidades de intervención:

- Ed.d. = 0 Solo en cierre con inversión total del movimiento
- Ed.d. = 1 En ambos sentidos de marcha con paro y breve inversión para liberar el obstáculo

EE.d. Test banda

Habilitando la función se obtiene la verificación funcional de la banda. Tal operación es útil en el caso sea conectada una banda con circuito electrónico de test (ej. banda radio R.CO.O). Para el correcto funcionamiento conectar el contacto de test de la banda a la alimentación del transmisor de las fotocélulas (parágrafo 3.6) y habilitar el test con nivel lógico bajo 0Vdc (para la compatibilidad hacer referencia al manual de la banda).

EP.o. Apertura parcial

La apertura parcial es un desplazamiento que se puede activar solo con la cancela completamente cerrada. El parámetro regula la apertura como porcentual del recorrido total.

EP.L. Tiempo de cerradura automática desde apertura parcial

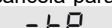
Activa con cancela parada en la posición de apertura parcial, la cancela se cierra luego de haber esperado el tiempo EP.L., en esta fase el display muestra  con el guión destellante que en los últimos 10 segundos es sustituido por la cuenta hacia atrás.

FP.r. Configuración salida luz intermitente

Son seleccionables dos modalidades para la salida luz intermitente:

- FP.r. = 0 La salida luz intermitente permanece fija. Es necesario usar una luz intermitente con circuito di autodestello (B.RO LIGHT 230 Vac)
- FP.r. = 1 Salida luz intermitente. Es necesario usar una luz intermitente con luz fija (B.RO LIGHT FIX 230 Vac)

EP.r. Tiempo de predestello

Destello para prevención del desplazamiento, realizado en ambas direcciones, la duración es definida por el parámetro EP.r.

EC.y. Configuración luz de cortesía

Son seleccionables diferentes modalidades para la salida de la luz de cortesía:

- EC.y. = 0 la luz se apaga al final de la maniobra luego de haber esperado el tiempo EC.y.
- EC.y. = 1 la luz se apaga solo con la cancela cerrada luego de haber esperado el tiempo EC.y. regulado
- EC.y. = 2 encendida hasta el vencimiento del tiempo EC.y. regulado, independientemente del estado de la cancela
 - (la luz podría apagarse antes del fin del desplazamiento)
- EC.y. = 3 luz indicadora cancela abierta - la luz se apaga inmediatamente al alcanzar la posición de cierre total
- EC.y. = 4 luz indicadora cancela abierta con destello proporcional al estado de la cancela:
 - ◆ apertura – destello lento
 - ◆ cierre – destello veloz
 - ◆ abierto – encendida
 - ◆ cerrado – apagado
 - ◆ parado – 2flash + intervalo largo + 2flash + intervalo largo + ...

EC.y. Tiempo luz de cortesía

Tiempo de activación de la luz de cortesía

dE.A. Hombre presente

En la modalidad hombre presente la cancela se mueve exclusivamente hasta que el mando es presente; al liberarlo el automatismo se pone en stop. Los mandos habilitados son OPEN y CLOSE. Son inactivos SS y PED. En modalidad hombre presente son deshabilitadas todas las operaciones automáticas, comprendidas las breves o totales inversiones. Todas las seguridades son deshabilitadas excepto el STOP.

5E.r. Umbral ciclos de solicitud para asistencia

Es posible regular desde el menú el número de ciclos previstos antes que la tarjeta solicite la asistencia. La solicitud consiste en la sustitución del normal destello funcional con un destello veloz durante el desplazamiento (solo si $FP.r. = 1$).

5E.F. Destello para solicitud asistencia

La habilitación de la función comporta que la luz intermitente continúe a destellar con la cancela cerrada como solicitud de asistencia.

Er.5. Visualización posición de memoria individual del transmisor

Entrando en Er.5. es posible visualizar la posición en la memoria en la cual un transmisor ha sido memorizado.

Para realizar la función entrar en Er.5. por lo tanto confirmar con la presión prolongada de la tecla MENU. Mantener presionada hasta que el display imprime **SEE**, liberar la tecla.

A este punto, presionar un pulsador del transmisor memorizado (no acciona ningún mando). El display muestra:

- la posición en la memoria por 2 segundos, si había sido memorizado;
- la palabra **not** por 2 segundos, si no había sido memorizado.

Pasados los 2 segundos el display regresa a la pantalla **SEE** y será posible realizar la función con otro transmisor.

Para salir de la función presionar la tecla MENU, de otro modo luego 15 segundos sin transmisión la central sale de la función mostrando en el display la palabra **toUt**

Er.L. Anulación individual de un transmisor

Entrando en Er.L. es posible anular de la memoria un transmisor memorizado.

Para realizar la función entrar en Er.L. de este modo confirmar con una presión prolongada de la tecla MENU. Mantener presionado hasta que el display imprime el valor 0, liberar la tecla. Seleccionar la posición en la memoria del transmisor. Presionar y mantener pulsada la tecla MENU hasta que el display e imprime **CLr**, liberar la tecla.

Para salir de la función presionar la tecla MENU. Si en el display aparece la palabra **Err** hay problemas con la memoria (por ejemplo, posición vacía o memoria desconectada).

dE.F. Restablecimiento de los valores de default

Entrando en la voz dE.F. del MENU PARAMETROS es posible restablecer la configuración de fábrica de la centralita. El reset interesa todos los parámetros del menú base y del menú avanzado mientras no actúa sobre la amplitud de los recorridos programados.

Para realizar el reset entrar en la voz dE.F. por lo tanto confirmar con la presión prolongada de la tecla MENU. Mantener presionada hasta que en el display aparece la inscripción el valor 0, liberar la tecla. Mantener presionada nuevamente la tecla MENU, parte una cuenta hacia atrás $d00, d79, \dots, d0$ terminado el cual el reset se realiza y se visualiza en el display **don**

Er.F. Borrado de todos los mandos

Accediendo a la voz Er.F. del MENU es posible cancelar todos los mandos memorizados.

Para realizar el reset acceder a la voz Er.F. a este punto confirmar con la presión prolongada de la tecla MENU. Mantener presionada hasta que el display inscribe el valor 0, liberar la tecla. Mantener presionada nuevamente la tecla MENU, parte una cuenta hacia atrás $d00, d79, \dots, d0$ terminado el cual el reset se realiza y se visualiza en el display **don**

7. Display y estados de la centralita

7.1 LED entradas y seguridades

ROJO (normalmente encendido)	ROJO (normalmente encendido)	ROJO (normalmente encendido)	ROJO (normalmente encendido)	VERDE (normalmente apagado)	VERDE (normalmente apagado)	VERDE (normalmente apagado)	VERDE (normalmente apagado)
<input type="checkbox"/>	<input type="checkbox"/>	<input type="checkbox"/>	<input type="checkbox"/>	<input type="checkbox"/>	<input type="checkbox"/>	<input type="checkbox"/>	<input type="checkbox"/>
EDGE	PH2	PH1	STOP	OPEN	CLOSE	PED	SS

7.2 Funcionamiento normal:

--	Standby - Cancela cerrada o reencendido tarjeta luego el apagado
OP	Cancela en apertura
CL	Cancela en cierre
SO	Cancela parada por el usuario durante la apertura
SC	Cancela parada por el usuario durante el cierre
HA	Cancela parada por una agente externo (fotocélulas, stop)
oP	Cancela abierta sin cerradura automática
PE	Cancela abierta en apertura parcial sin cerradura automática
-tC	Cancela abierta con cerradura automática, los últimos 10 segundos la raya es sustituida por la cuenta hacia atrás
-tP	Cancela abierta en apertura parcial con cerradura automática, los últimos 10 segundos la raya es sustituida por la cuenta hacia atrás
000	Durante el funcionamiento normal se esta fuera de los menú con la presión de la tecla DOWN[-] se entra en la visualización de los ciclos, se alternan las unidades con los puntitos abajo y los miles sin puntitos, para salir de la visualización de los ciclos presionar nuevamente DOWN[-] o bien MENU
000	
rAd	Se visualiza durante el aprendizaje de los mandos
don	Se visualiza cuando se memoriza un nuevo mando o al final de un reset
Fnd	Se visualiza cuando se memoriza una tecla de un mando ya memorizado
CLr	Se visualiza cuando se borra un mando
LOP	Se visualiza durante el aprendizaje recorridos para indicar que la central ha entrado en la fase de apertura y se espera el mando de final de carrera en apertura
LCL	Se visualiza durante el aprendizaje recorridos para indicar que la central ha entrado en fase de cierre y se espera el mando de final de carrera en cierre
L--	Se visualiza durante el aprendizaje en caso de intervención de una seguridad
SEE	Se visualiza cuando la central queda en espera de una señal de un transmisor durante la visualización de la posición de la memoria
not	Se visualiza cuando el transmisor no esta presente en la memoria durante la visualización de la posición de la memoria
tout	Se visualiza cuando la central sale por inactividad de la visualización de la posición de memoria
Snd	Se visualiza durante el primer acoplamiento con el dispositivo Bluetooth
c --	Se visualiza cuando la central esta conectada al dispositivo Bluetooth
L --	Se visualiza cuando el dispositivo Bluetooth se desconecta de la central

7.3 Señalización errores:

EFO	Intervención sensor de impacto
EEd	Intervención banda de seguridad
ELS	Error final de carrera (final de carrera en apertura y cierre ocupados contemporáneamente)
EPH	Mal funcionamiento fotocélulas
Eth	Intervención térmico para salvaguardar la central
EiE	Error memoria
FUL	Memoria llena
Err	Error memoria durante las funciones visualización posición o anulación individual del transmisor

La señal persiste hasta la presión de la tecla DOWN[-] o con un mando de movimiento, sea cualquiera de las dos.

8. Tabla características

ALIMENTACION Y CONSUMOS

Tensión de alimentación	230 Vac - 50/60 Hz
Absorción tarjeta desde red (Standby)	45 mA @ 230 Vac
Configuración standard (2 pares de fotocélulas, RX banda radio)	
Fusible de protección línea	F6.3A

ALIMENTACION MOTORES

Número de motores gestionables	1
Tensión de alimentación motores	230 Vac - 50/60 Hz
Potencia máxima absorbida desde los motores	700W

ALIMENTACION ACCESORIOS

Tensión alimentación accesorios	24 Vdc
Corriente máxima absorbible por los accesorios	170 mA
Potencia máxima absorbida accesorios	4 W
Fusible accesorios	F 0.5 A
Salida luz intermitente	230 Vac 60W max
Salida luz de cortesía / luz indicadora cancela abierta	230 Vac 100W max

Receptor radio 433 MHz	Rolling code
Mandos memorizables	1000 (hasta 8000)
Entrada banda de seguridad	NC / 8k2

ELIMINACIÓN DEL PRODUCTO

Este producto es parte integrante del automatismo, y por lo tanto, debe eliminarse junto con éste.

Como para las operaciones de instalaciones, también al final de la vida de este producto, las operaciones de eliminación deben ser efectuadas por personal calificado. Este producto está formado por varios tipos de materiales: algunos pueden reciclarse, otros deben eliminarse. Infórmese sobre los sistemas de reciclaje o eliminación previstos por los reglamentos vigentes en el territorio, para esta categoría de producto.

¡ATENCIÓN! – Algunas partes del producto pueden contener sustancias contaminantes o peligrosas que, si se abandonan en el medio ambiente, podrían provocar efectos dañinos en el mismo medio ambiente y en la salud humana.

Como se indica en el símbolo de al lado, se prohíbe echar este productos en los residuos domésticos. Efectúe por lo tanto la "recogida separada" para la eliminación según los métodos previstos por los reglamentos vigentes en su territorio, o entregue de nuevo el producto al vendedor en el momento de la compra de un nuevo producto equivalente.

¡ATENCIÓN! – las reglas vigentes a nivel local pueden prever importantes sanciones en caso de eliminación abusiva de este producto.

GARANTIA - La garantía del fabricante tiene validez en terminos legales a partir de la fecha impresa y se limita a la reparacion o sustitucion gratuita de las piezas reconocidas como defectuosas por falta de cuidados esenciales en los materiales o por defectos de fabricacion. La garantía no cubre danos o defectos debidos a agentes externos, defectos de mantenimiento, sobrecarga, desgaste natural, eleccion inexacta, error de montaje u otras causas no imputables al fabricante. Los productos manipulados no seran objeto de garantía y no seran reparados. Los datos expuestos son meramente indicativos. No podra imputarse ninguna responsabilidad por reducciones de alcance o disfunciones debidas a interferencias ambientales. La responsabilidad a cargo del fabricante por danos derivados a personas por accidentes de cualquier tipo ocasionados por nuestros productos defectuosos, son solo aquellos derivados inderogablemente de la ley italiana.



ALLMATIC S.r.l.
32026 Borgo Valbelluna - Belluno – Italy
Via dell'Artigiano, n°1 – Z.A.
Tel. 0437 751175 – 751163 r.a.
<http://www.allmatic.com>
E-mail: info@allmatic.com