

BEVLB BARIYER KONTROL KARTI 24 V cc

1. İGİRİŞ

SCOR.AS BAR kontrol kartı 24 V DC ve maksimum çekilen akımın 7 A olduğu tek motorlu sistemlerde kullanılır. Kontrol kartı 1000 uzaktan kumanda hafızalı olup 8000 kumandaya kadar genişletilebilir. Elektrik kesilmesi durumunda 24 v akü ile çalıştırılabilir.

2. KART YAPISI

POTANSİYOMETRELER:

TR1: ÇALIŞMA AKIMI
TR2: YAVAŞLAMA AKIMI
TR3: YAVAŞLAMA HIZI
TR4: OTOMATİK KAPANMA

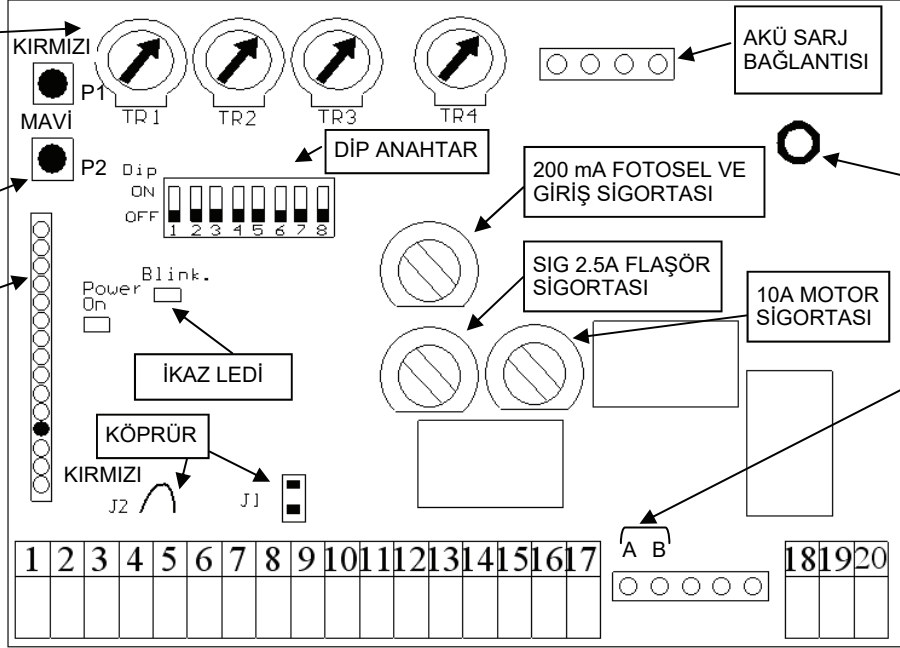

3. ELEKTRİK BAĞLANTILARI

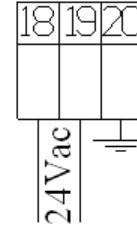
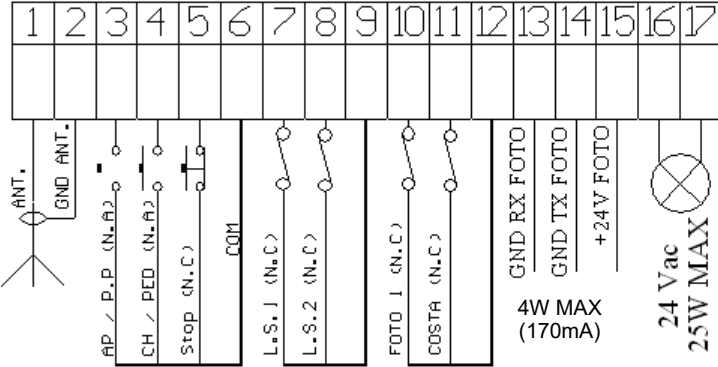

24Vdc Aksesuarlar için mak. 4 W:

- 3 Fotosel.
- 2 Fotosel ve 1Emniyet köşesi.
- 2 Fotosel+1 Harici alıcı.
- 1 Fotosel + 2 Harici Alıcı.

KISALTMALAR:

S.STEP: ADIM / ADIM/AÇ
PED: YAYA TUŞU / KAPA.
Stop: DUR.
Com: ORTAK UÇ
GND ANT.: EKRANLI ANTEN
ANT.: ANTEN
Photo: FOTOSEL
Costa/orol.: EMNİYET KÖŞESİ / SAAT.
L.S. OP.: AÇMA LİMİT ANAH.
L.S.CL.: KAPAMA LİMİT ANAH.

BÜTÜN N.C. KONTAKLAR
KULLANILMIYORLAR İŞE KISA DEVRE
EDİLMELİ

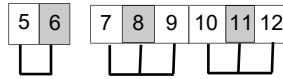

MOTOR KLEMENS

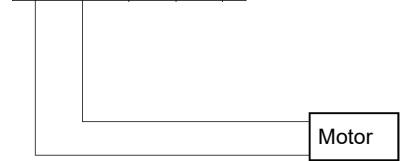
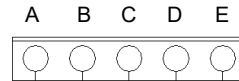

TOPRAKLAMA

AKSESUARLARIN VE FOTOSELLERİN DÜZGÜN ÇALIŞMASI İÇİN KONTROL KARTI VE MOTOR İLE AYNI TOPRAKLAMAYI KULLANMASI GEREKMEKTEDİR. BÜTÜN ELEKTRONİK DÜZENLERİ, MOTORU VE KASAYI BİRBİRİNE BAĞLAYIP AYNI YERDEN TOPRAKLAYIN.

4. ÖN KONTROL

Elektriğe bağlamadan evvel bütün bağlantıları kontrol edin kısa devre olan kablo olup olmadığına özellikle dikkat edin ve bütün aksesuarların ilgili klemenslere bağlandığından emin olun. elektriği bağlayın ve aşağıdakileri kontrol edin:

1. Güç ledi sabit yanıyor mu
2. normalde kapalı kontağı bağlı girişlerin ilgili ledleri yanıyor mu. Led kontak açıldığında sönüyor mu.
3. Alıcı kart takılımı ve düzgün çalışıyor mu.
4. DIP1 anahtarını ON pozisyona getiriniz.



Not: bu kontrol sırasında fotoseller, alıcı ve tuşlar aktif değildir

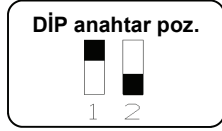

Kırmızı tuşa basinkapi **açılmalıdır**. Açma limit anahtarini ayarlayın.

HAYIR

Motor hareket etmezse kabloları ve bağlantıları kontrol edip tekrar deneyin.

Kapı kapanıyorsa kontrol motoru durdurun ve J1 köprüsünü kaldırın ve elektriği yeniden verin ve testi tekrarlayın.

EVET

Kırmızı tuşu bırakın ve mavi tuşa basın, kapı kapanmalıdır kapalı limit anahtarlarını ayarlayın.

HAYIR

Motor hareket etmezse kabloları ve bağlantıları kontrol edip tekrar deneyin.

EVET

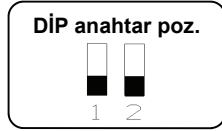

DIKKAT: 1 nolu köprünün kaldırılması için mutlaka kartın elektriği kesilmelidir. Elektrik tekrar bağlandığında motor yönü ve ve limit anahtar yönleri ters hale gelmiştir.
Aşağıda belirtildiği gibi limit anahtarların ve işlemin doğru çalıştığından emin olun.
Limit anahtarların ayarlanması sırasında kapının limit anahtarlara yumuşak teması yeterlidir.

5. U.K.HAFIZAYA ALINMASI

2 tuşlu (kanallı) uzaktan kumanda kullanılmalıdır. Hafızaya alınan:

1. tuş her zaman adım/adım (açma/kapama) içindir;
2. tuş ise yaya geçişi (kismi açma) için kullanılır.

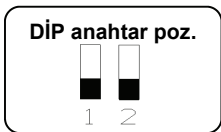

Kırmızı tuşa basın ve bırakın led devamlı yanacaktır.

HAYIR

DIP anahtar 1 ve 2 nin off poz. Olduğundan emin olun ve testi tekrarlayın.

EVET



Uzaktan kumandanin 1 tuşuna basın led 2 kere yanar söner.

HAYIR

Led 1 kere yanıp sönersen bu o kumandanin daha evvel hafızaya alındığını gösterir ve işleme devam edilebilir.

EVET

A

Uzaktan kumandanin 1 tuşu hafızaya alınmıştır kırmızı tuşa basın ve bırakın: led devamlı yanacaktır.

HAYIR

DIP anahtar 1 ve 2 nin off poz. Olduğundan emin olun ve testi tekrarlayın.

EVET



Uzaktan kumandanin 2 tuşuna basın led 1 kere yanıp söner.

HAYIR

Uzaktan kumandanin ve alıcının çalıştığından emin olun ve testi tekrarlayın.

EVET

T2, tuşuda hafızaya alınmıştır.

6. KURULUM

Eğer hiç uzaktan kumanda tanıtılmamış ise kırmızı tuş (p1) veya p.p tuşları kullanılmalıdır ve aşağıdaki talimat uygulanır:

1. Kapiyi kapatın.
2. Dip1 off a getirin.
3. Dip 2 on olmalıdır. led yavaşça yanar söner.
4. Kapi otomatik olarak limit anahtarlara temas edince diurur.

Kurulum:

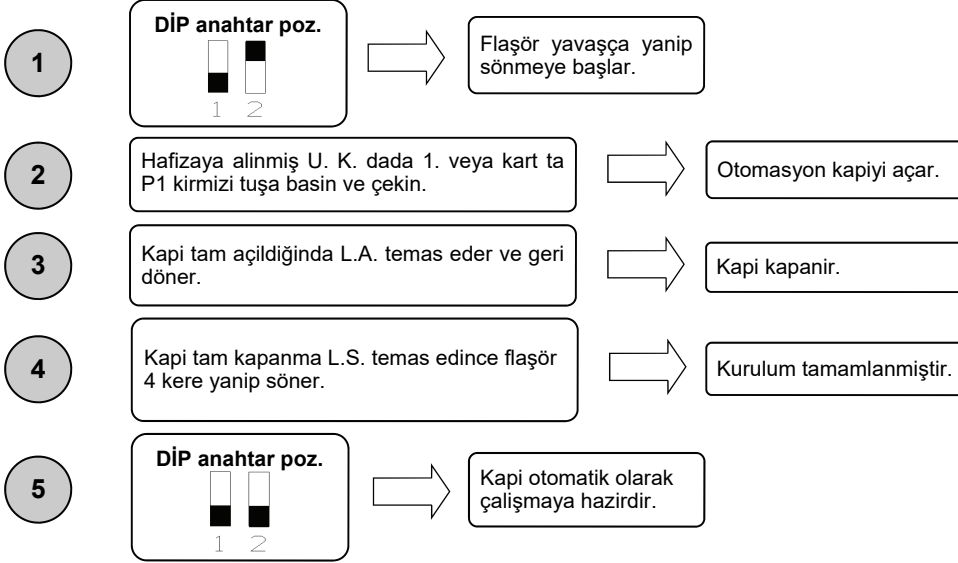

7. KAPININ GÜÇÜ/HIZININ AYARLANMASI

Kapiyi tam kapalı pozisyona getirin.

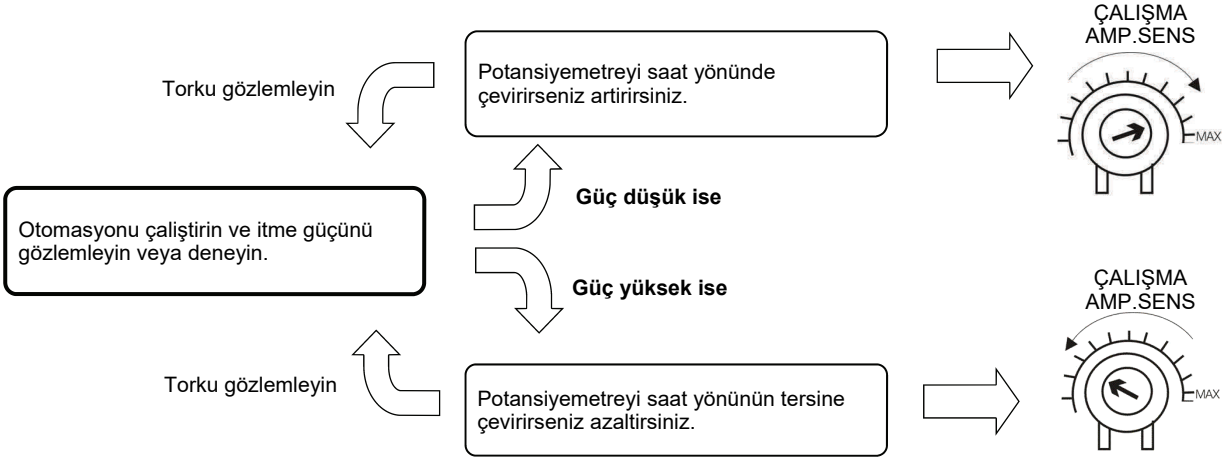

8. YAVAŞLAMALARIN AYARLANMASI

Kapiyi tam kapalı pozisyona getirin.

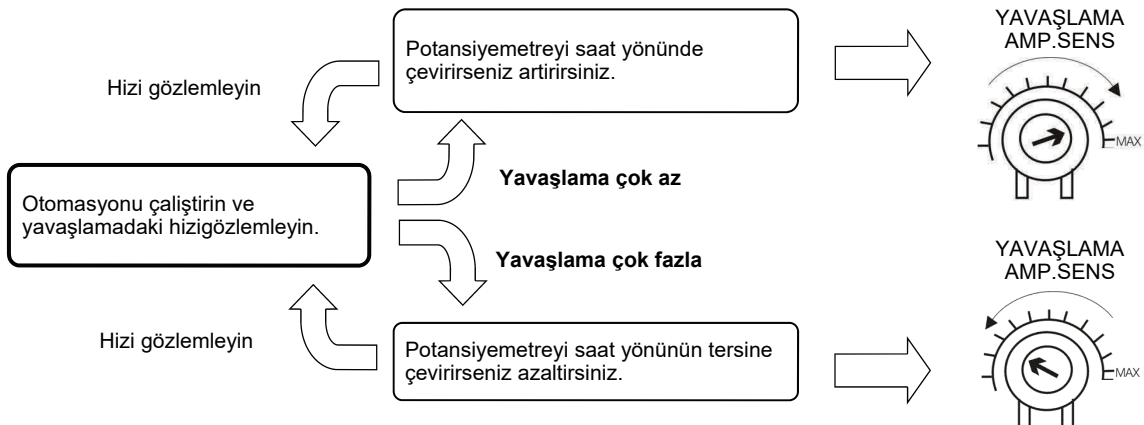

9. YAVAŞLAMADA MOTOR HIZININ AYARLAMASI

Kapiyi tam kapalı pozisyona getirin.

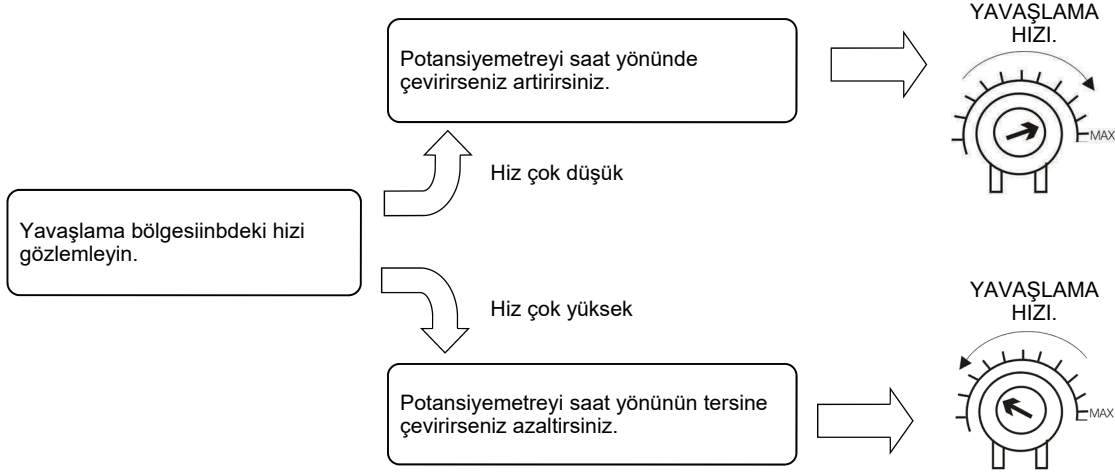

ÖNEMLİ NOT: YAVAŞLAMA AYARLARI DEĞİŞTİĞİNDE MUHAKKAK YENİDEN KURULUM YAPILMALIDIR

10. OTOMATİK KAPANMA ZAMANI AYARI

Kapiyi tam kapalı pozisyona getirin.

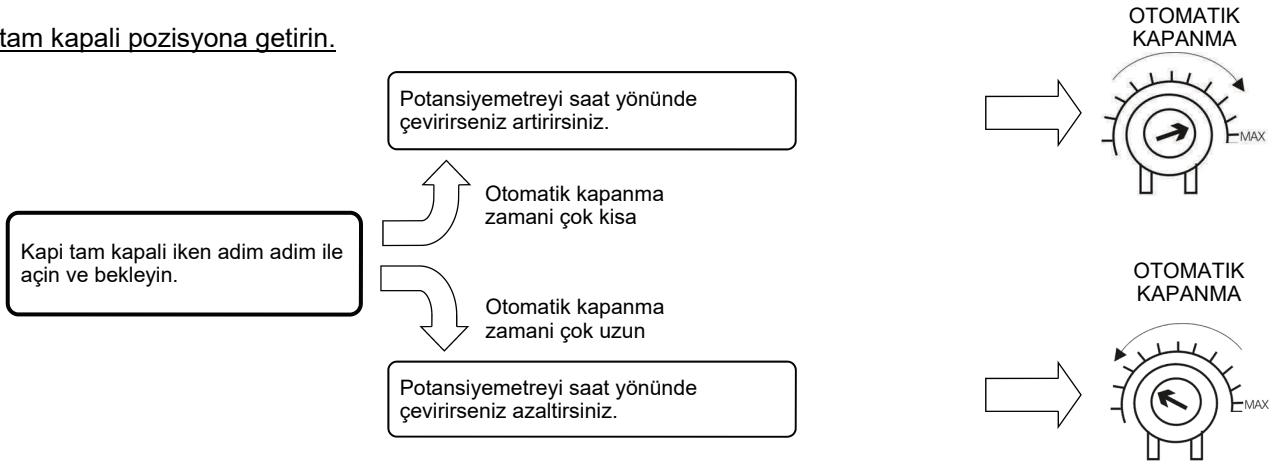

Otomatik kapanma iptali

Potansiyemetreyi sonuna kadar saat yönünde çevirin.



OTOMATİK KAPANMA

Fotosei ile otomatik kapanma

Potansiyemetreyi saat yönünün tersine tam çevirirseniz kapi açıldıktan sonra fotoselin önünde engel görmediği 2 dakika sonra otomatik kapanır.

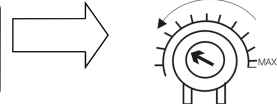

OTOMATİK KAPANMA

11. YAYA GEÇİŞİNİN KİŞİSEL AYARI (KISMEN AÇMA)

Kapiyi tam kapalı pozisyona getirin.

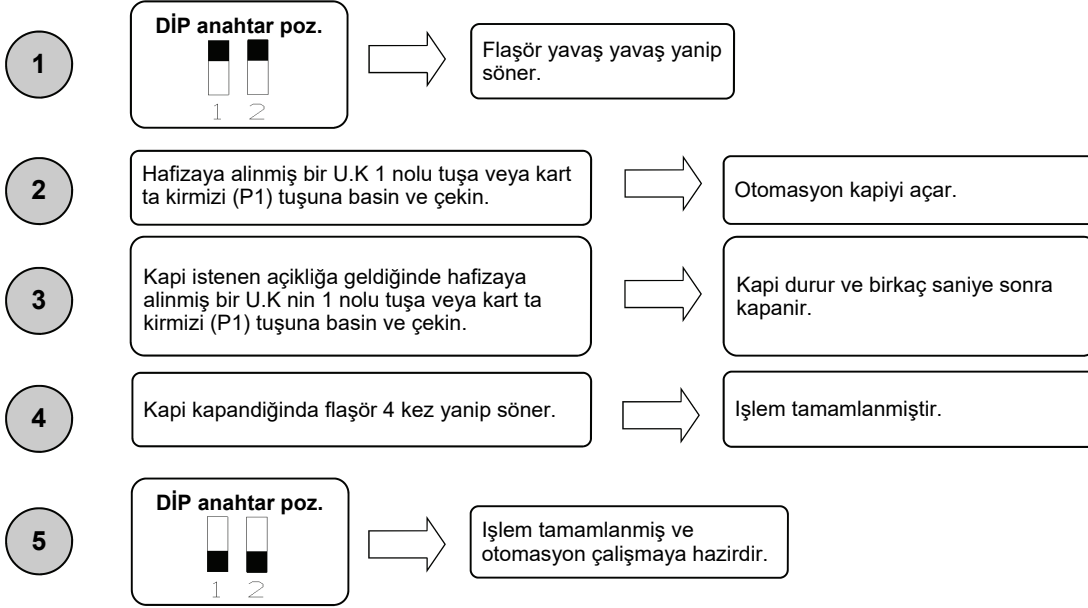

12. YAVAŞLAMANIN BAŞLANGIÇ YERİ KİŞİSEL AYARI

Kapiyi tam kapalı pozisyona getirin.

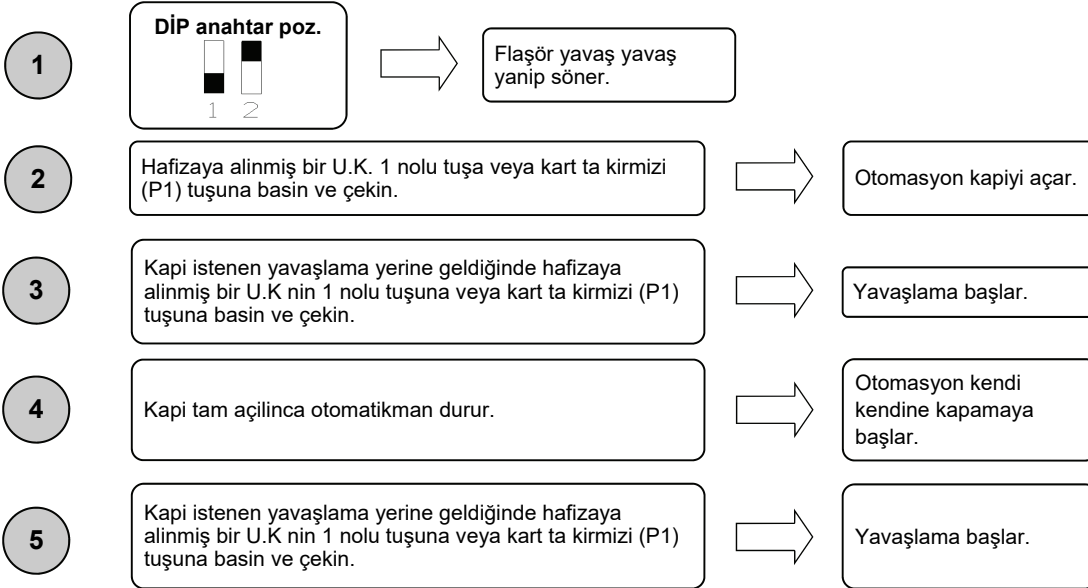

NOT: KİŞİSEL YAVAŞLAMA AYARI YAPILMAZ İSE FABRIKA AYARLARINDAKİ AYAR GEÇERLİDİR

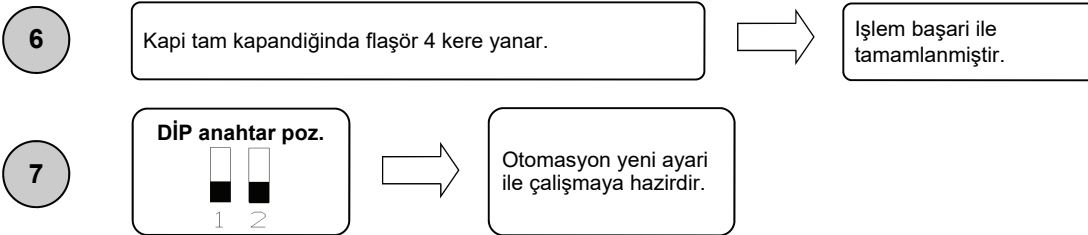

ÖNEMLİ NOT: YAVAŞLAMA AYARLARI DEĞİŞTİĞİNDE MUHAKKAK YENİDEN KURULUM YAPILMALIDIR

13. GELİŞMİŞ AYARLAR

Kart ta ki 8 adet dip anahtar vasıtası ile ileri düzey bir çok özellik kişiselleştirilebilir.

Dip No.	İŞLEV	Dip OFF	Dip ON
1	OTOMATİK/ELLE	OTOMATİK	EL İLE
2	KURULUM (ÖĞRENME)	AKTİF DEĞİL	AKTİF
3	ÖN FLAŞÖR	AKTİF DEĞİL	AKTİF
4	ÇEVRE	AKTİF DEĞİL	AKTİF
5	GİRİŞ	ADIM-ADIM / YAYA	AÇMA / KAPAMA
6	FOTOSEL TESTİ	AKTİF DEĞİL	AKTİF
7	ZAMAN AYARI	AKTİF DEĞİL	AKTİF
8	OTOMASYON HIZI	AZALTILMIŞ	EN HIZLI

13.1 OTOMATİK / EL

Eğer DİP1 ON da ise ve DİP2 OFF da ise EL ile karttaki kırmızı ve mavi tuşlar vasıtası ile ileri geri çalışır.

13.2 ÖĞRENME (KURULUM)

Eğer DİP1 OFF da ve DİP 2 ON da ise Kapının ileri geri hareketlerinin öğrenmesi aktiftir. Bu durumda kapiya kurulum yapılabilir DİP 1 ON da ve DİP 2 ON da ise yaya geçişi açılabilir ve yaya geçişi kurulumu yapılabilir.

13.3 ÖN FLAŞÖR

Eğer DİP3 ON da ise kapının her hareketinden belirlenen süre önce flaşör yanmaya başlar.

13.4 ORTAK KULLANIM

Uzaktan kumandalardan birinden veya adım adım tuşlarından ve/veya yaya geçiş tuşlarından gelen her türlü komut sadece kapıyı açar,kapı otomatik kooama fonksiyonu açıksa otomatik olarak kapanır,bütün diğer kapanma komutlarının geçerliliği yoktur. Eğer otomatik kapanma potansiyometrenin en sağa çevrilmesi, ile devre dışı bırakılmışsa kapı ani olarak kapanır ve flaşör devamlı yanıp söner. Bu ortak kullanım özelliğini kullanmak için DİP 4 on yapılmalıdır.

13.5 KABLULU GİRİŞ OLANAKLARI

DİP 5 ON da ise kablolu açma/kapama özelliği devrededir.
DİP 5 OFF da ise adım/adım ve yaya geçiş kablolu girişi devrededir.

13.6 FOTOSEL KONTROLU (TEST)

Kart motorlara güç vermeden bütün fotoselleri kontrol edipfototel devrelerinde bir hata yoksa motorları çalıştırır. Otomasyona bir komut geldiğinde kart ilk önce bütün fotoselleri kontrol eder ve bir hata fark ettiğinde ve flaşörü yakar bir hata yoksa komutu yerine getirir.

13.7 ZAMAN FONKSİYONU

DİP 7 ON da ise zaman fonksiyonu devrededir ve Emniyet köşesi girişi Saat girişine döner ve zamana bağlı açış ve kapanış yapması için zaman saati bağlanması mümkün olur. Kontak kapalı oldukça kapı açılı durumda bekler kontak açıldığında kapı otomatik olarak kapanır.

13.8 KAPININ HIZI

Kontrol kartı SCOR.AS 2 farklı hız ile çalışabilir.Eğer DİP 8 OFF ise yavaş ON da ise hızlıdır ancak bu seçim kurulumdan evvel yapılmalıdır.

14. FOTOSEL ÇALIŞMA TARZI

- Fotoselin önüne engel çıkması açılış durumunda bir etki yapmaz ancak kapanış sırasında bir engelin varlığı kapının ani açılmasına sebep olur.

15. EMNİYET KÖŞESİ ÇALIŞMASI

- Emniyet köşesi nin bir engeletemas etmesi açılış durumunda bir etki yapmaz ancak kapanış sırasında bir engelie teması kapının ani açılmasına sebep olur.

DİKKAT: DİP 7 nin saat girişi olarak kullanılması halinde emniyet köşesi kontağını fotosel veya stop tuşu kontağı ile seri halde bağlayıp kullanın.

16. KONTROL KARTI İŞLEM TARZI

Akım kontrolunun işlemi tektir, Açma sırasında kapıyı durdurur kapama sırasında ise hareketi ters yöne aniden çevirerek tam açılım yaptırır. Ortak kullanım özelliği seçilmiş ise kapanmada kısa bir süre geri gider ve durur yeni bir komut bekler.

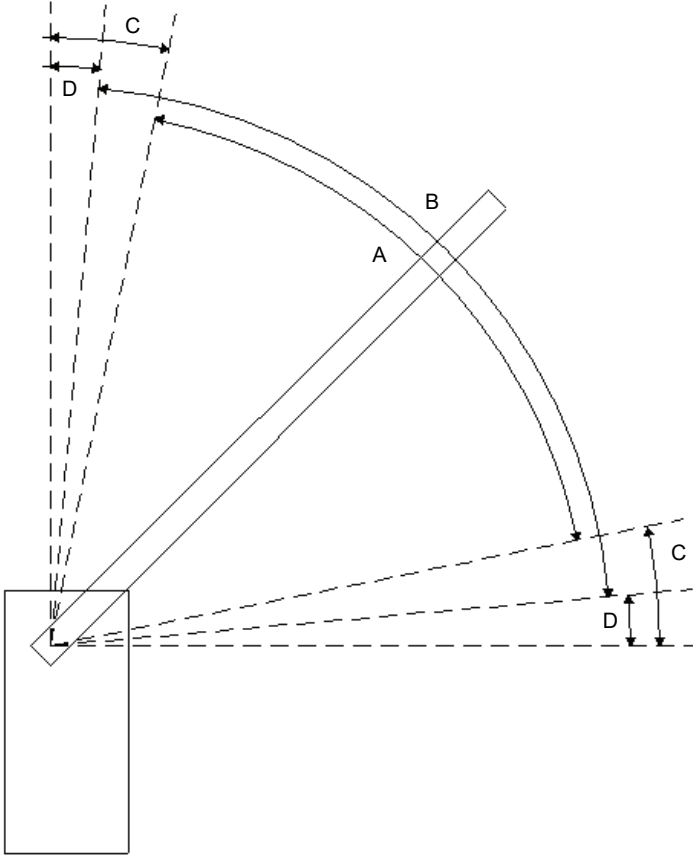

A= Akım sensörünün geri dönüş ile çalıştığı bölge.

B= Normal hızda çalıştığı bölge.

C= Akım sensörünün durma ve geri dönüşle çalıştığı bölge.

D= Yavaş hız bölgesi.

DIKKAT: Kırmızı J2 köprüsünü ortadan kaldırmak d bölgesini ortadan kaldırır bu durumda kontrol devresi akımdan dolayı bu bölgede durmayacaktır ve limit anahtarlara temas edinceye kadar hareketine devam edecektir.

17. KOD TİPİNİN SEÇİMİ VE HAFIZANIN TOPTAN SİLİNMESİ

Uzaktan kumandaların rolling kod dan sabit koda geçirilmesi veya hafızadaki bütün uzaktan kumandaların hafızadan silinmesi gerektiğinde aşağıdaki talimatları uygulayın;

1. Sistemin elektrikliğini kesin.
2. Sabit kodu seçmek istiyorsanız MAVİ tuşa basın, Rolling kodu seçmek istiyorsanız KIRMIZI tuşa basın.
3. Yeniden elektrik verinceye kadar seçtiğiniz tuşa basılı tutun.
4. Basılı tutmaya flaşör 3 kere yanıp sönmeye kadar devam edin.
5. Tuşa basmayı bırakın ve flaşörün sönmeye bekleyin. Kod değişimi ve tüm U.K silinmesi başarı ile tamamlanmıştır.

19. KONTROL KART İKAZ ŞEKİLLERİ

Eğer flaşör hızlı olarak yanıp sönüyorsa veya yanık kalıyorsa, bu kontrol kartının ikaz verdiği anlamına gelir. Sorun çözülmüncye kadar kontrol kartı hiç bir komut kabul etmez.

PROBLEM TİPİ	OLASI HATA	ÇÖZÜM
Flaşörün hızlı yanıp sönmesi.	Ortak kullanım aktif ancak otomatik kapama aktif değil.	Otomatik kapamayı potansiyemetreyi saat yönünün tersine çevirerek aktif hale getir veya DIP 4 ile Ortak kullanımdan çık.
Flaşörün devamlı yanması.	Kapının hareketinin zorlanmasından dolayı kontrol kartının termik koruması 3 saniyeden fazla 7 A üstü akım karşısında çalışmaya ara verilmiş.	Verilen her komut 20 saniye boyunca dikkate alınmaz, Motorun durumuna ve çektiği akımı kontrol edin.

20. ARIZA BULMA

Bu bölümde sıklıkla karşılaşılan arızalardan ve onların çözümlerinden söz edeceğiz. Lütfen bir işleme başlamadan önce kart üzerindeki LED lerin yanıp yanmama durumunu aşağıdaki tablo ile karşılaştırın:

LED DURUMU						
ADIM-ADIM / AÇMA	KAPALI / YAYA	DUR DURMA	FOTOSEL	EMNİYET KÖŞESİ / SAAT	AÇMA LİMİT ANAH.	KAPAMA LİMİT ANAH.
Sönük	Sönük	Yanıyor	Yanıyor	Yanıyor / Sönük	Yanıyor	Yanıyor

Check the points in the following table: Eğer led lerden her hangi biri tabloya uymuyorsa o kısımla ilgili girişi ve ekipmanı kontrol edin gerektiğinde fotosel, stop, limit anahtarlar uçlarını ortak uçla kısa devre edip kapalı kontak haline getirin ve çalışıp çalışmadığını deneyin.

ARIZA CİNSİ	OLASI SEBEP	ÇÖZÜM
Açma komutu verildiğinde hareket yok..	Elektrik kesik.	Elektrik kablolarını ve sigortaları kontrol edin.
	Sigorta yanık.	Sigortayı eşleniği ile değiştirin.
Açma komutunda kapi kapanıyor.	Motor kabloları ters takılmış.	Kabloları kontrol edin, tersyüz edin gerekiyorsa J1 köprüsünü kaldırın.
Uzaktan kumandalar hafızaya alınmıyor.	<ul style="list-style-type: none">DIP anah. yerine oturmamış veya yanlış.Uzaktan kumandatile kart kod sistemi uyumsuz.	<ul style="list-style-type: none">DIP 1 ve dip 2 yi ON yapın.Kart ve uzaktan kumanda kodlama sistemlerini araştırın.
Kuruluma girmek mümkün olmuyor.	Kapi kapalı değil.	Kapiyi elle kapatın yeniden kurulumu girmeye çalışın.
Kontrol kartı elektrik olduğu halde kapiyi hareket ettirmiyor.	N.C kontak üzerinden bağlanan bir ekipman bozuk (fotosel-emniyet köşesi V.S)	Fotosel, stop ve limit anahtarları kontrol, edin, kullanılmıyorlarsa köprüleyin.
Öğrenme sırasında bir kanat sona gelmeden durdu.	ÇALIŞMA AMPER hassasiyeti çok düşük.	Potansiyometre ile hassasiyeti yükseltin.
Öğrenme sırasında kapi tam açılıyor ancak kendi kendine kapanmıyor.	ÇALIŞMA AMPER hassasiyeti çok yüksek	Potansiyometre ile hassasiyeti düşürün.

GARANTİ: KANUNA UYGUN OLARAK SATILAN ÜRÜNÜN GARANTİSİ SATIŞ TARİHİNDEN İTİBAREN 24 AYDIR VE FABRİKA HATALARINDAN OLUŞAN KISMIN TAMİRİ, ARIZASI KABUL EDİLEN MALZEMİNİN E DEĞİŞİMİ İLE SINIRLIDIR. HATALI BAKIM, MODİFİKASYON DAN KAYNAKLANAN ARIZALAR, YANLIŞ ÜRÜN SEÇİM SONUCU YETERSİZ KALAN KULLANIM, AŞIRI YÜKLENME, NORMAL AŞINMA, MONTAJ HATASI MEYDANA GELEN ARIZALAR VE YANLIŞ KULLANIMDAN DOĞAN DİĞER HUSUSLAR, HERTÜRLÜ ÇEVRE VE İKLİM KOŞULLARINDAN MEYDANA GELECEK ARIZALAR GARANTİ KAPSAMI DIŞINDADIR.